

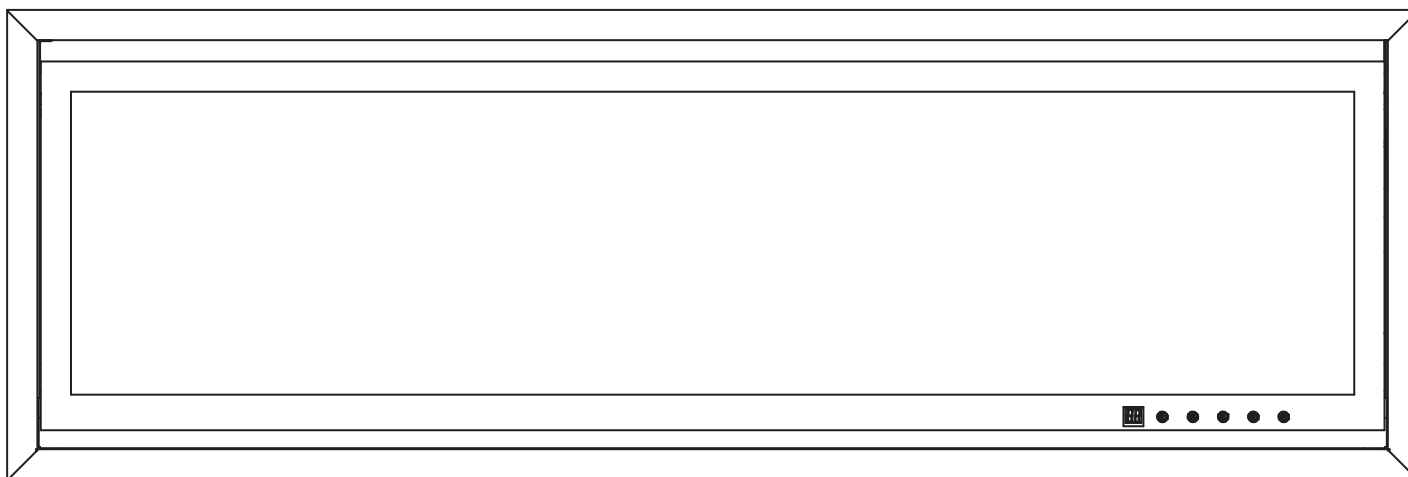

KENNEDY
FIREPLACES

Foyer électrique

Avec kit de support de montage pour une installation réglable



Manuel de l'utilisateur

Numéro de modèle	Numéro d'article
Kennedy II 42 / JR-42S	EF-WM502 EF-WM502 GY
Kennedy II 50 / JR-50S	EF-WM503 EF-WM503 GY
Kennedy II 60 / JR-60S	EF-WM504 EF-WM504 GY
Kennedy II 72 / JR-72S	EF-WM505 EF-WM505 GY



LISEZ & CONSERVEZ CES INSTRUCTIONS

Lisez attentivement et consultez avant d'assembler, d'installer, d'utiliser ou de réparer ce produit. Respectez toutes les consignes de sécurité et d'information.

L'INCAPACITÉ À SUIVRE LES AVERTISSEMENTS ET INSTRUCTIONS D'UTILISATIONS CONTENUES DANS CE MANUEL PEUT ENTRAÎNER DES DOMMAGES MATÉRIELS OU DES BLESSURES

**** AVIS IMPORTANT****

Pour le service client et les questions concernant la garantie, veuillez contacter :
customercare@jrhome.com

Inserts de foyer électrique et poêles électriques autoportants évalués à 1500w / 5000 BTU.

AVERTISSEMENT

- **CET APPAREIL EST BRULANT LORSQU'IL EST UTILISÉ ET PEUT CAUSER DE GRAVES BRÛLURES EN CAS DE CONTACT.**
- N'utilisez pas l'appareil avant d'avoir lu et compris les consignes d'utilisation. L'incapacité à utiliser l'appareil conformément aux instructions d'utilisation pourrait provoquer un incendie ou des blessures.
- Risque de brûlures. L'alimentation électrique de l'appareil doit être éteinte et l'appareil doit être laissé refroidir avant l'entretien. Pour débrancher l'appareil, tournez l'interrupteur sur arrêt, puis retirez la prise.
- N'installez pas, n'endommagez pas, ne retirez ou ne remplacez pas les composants.
- Ne brûlez aucun bois ou autres matériaux dans cet appareil.
- Les jeunes enfants doivent être surveillés attentivement quand ils sont dans la même pièce que l'appareil. Les tout-petits, les enfants en bas âge et autres peuvent être brûlés accidentellement par simple contact. Une barrière physique est recommandée s'il y a des personnes à risque qui se trouvent dans la maison. Pour restreindre l'accès à un appareil ou une poêle, installez une barrière de sécurité réglable pour garder les tout-petits, les jeunes enfants et autres personnes à risque hors de la pièce et loin des surfaces chaudes.
- Des vêtements ou autre matériaux inflammables ne doivent pas être placés sur ou à proximité de l'appareil.
- En raison de températures élevées, l'appareil doit être placé hors de la circulation et loin des meubles et des rideaux.
- Assurez-vous que vous avez intégré des mesures de sécurité adéquates pour empêcher les bébés / enfants en bas âge de toucher les surfaces chaudes.
- Même après que l'appareil soit éteint, le verre ou/et l'écran restera chaud pendant une période prolongée de temps.
- Vérifiez auprès de votre revendeur local spécialisé de cheminée pour des écrans de sécurité et des grilles de cheminée pour protéger les enfants des surfaces chaudes. Ces écrans et ces grilles doivent être fixés au sol.
- N'importe quels écrans et grilles de sécurités enlevés pour être réparé doivent être remplacés avant l'utilisation de l'appareil.
- Il est impératif que les compartiments de contrôle, le ventilateur de circulation et son passage dans l'appareil soient maintenus propres. L'appareil doit être inspecté avant utilisation et au moins tous les ans par un technicien qualifié. Un nettoyage plus fréquent peut être nécessaire en raison du grand nombre de peluche de la moquette, de la literie, etc.. La surface de l'appareil doit rester dégagé et exempt de matériaux combustibles, d'essence et d'autres vapeurs inflammables et liquides.
- En aucun cas cet appareil doit être modifié.
- N'utilisez pas cet appareil si des pièces ont été sous l'eau. Appelez immédiatement un technicien qualifié pour inspecter l'appareil et remplacez n'importe quelle partie du système de contrôle qui a été immergée.
- N'utilisez pas l'appareil lorsque la vitre est enlevée, fissurée ou cassée. Le remplacement du verre doit être réalisé par un technicien agréé ou qualifié.
- Ne frappez pas ou ne claquez pas la porte en verre lors de la fermeture.
- Gardez l'emballage hors de portée des enfants et placez le matériel de manière sécurisée. Comme avec tous les sacs en plastique, elles ne sont pas des jouets et doivent être tenus à l'écart des enfants et des nourrissons.
- L'entretien doit être effectué uniquement lorsque l'appareil est débranché du circuit d'alimentation.
- Débranchez toujours l'appareil quand il n'est pas en cours d'utilisation.
- N'utilisez pas cet appareil avec un cordon endommagé ou ne le branchez pas si l'appareil a été défectueux, a été abandonné ou endommagé de quelque façon. Retournez-le au service de réparation agréé pour examen, réparation ou réglage électrique ou mécanique.
- Ne l'utilisez pas à l'extérieur.
- Ne disposez jamais l'appareil là où il risque de tomber dans une baignoire ou un récipient contenant de l'eau.
- Ne passez pas le cordon sous un tapis. Ne recouvrez pas le cordon avec une carpe, chemin d'escalier ou similaire. Installez le cordon loin de la zone de circulation et dans un endroit où il ne va pas faire trébucher quelqu'un.
- Branchez correctement aux prises reliées à la terre uniquement.
- N'insérez pas ou ne laissez pas de corps étrangers pénétrer à l'intérieur de toute ventilation ou d'ouvertures car cela pourrait provoquer une électrocution ou un incendie, ou endommager l'appareil.
- Pour éviter les risques d'incendie, ne bloquez pas les bouches d'aération ou d'évacuation de quelque manière que ce soit. Ne l'utilisez pas sur une surface molle, comme un tapis, ce qui pourrait obstruer les ouvertures.
- Branchez toujours les appareils directement dans une prise murale. N'utilisez jamais une rallonge ou un bloc (prise / multiprise).
- Assurez-vous d'un éloignement suffisant par rapport aux matériaux combustibles qui sont conservés lorsque vous générez un manteau de cheminée ou des étagères au-dessus de l'appareil. Des températures élevées sur le mur ou dans les airs au-dessus de l'appareil peuvent provoquer la fonte, la décoloration ou des dommages aux décorations, à la télévision ou aux autres composants électroniques.
- L'avant du foyer doit rester dégagé lorsqu'il est utilisé.

Dimensions

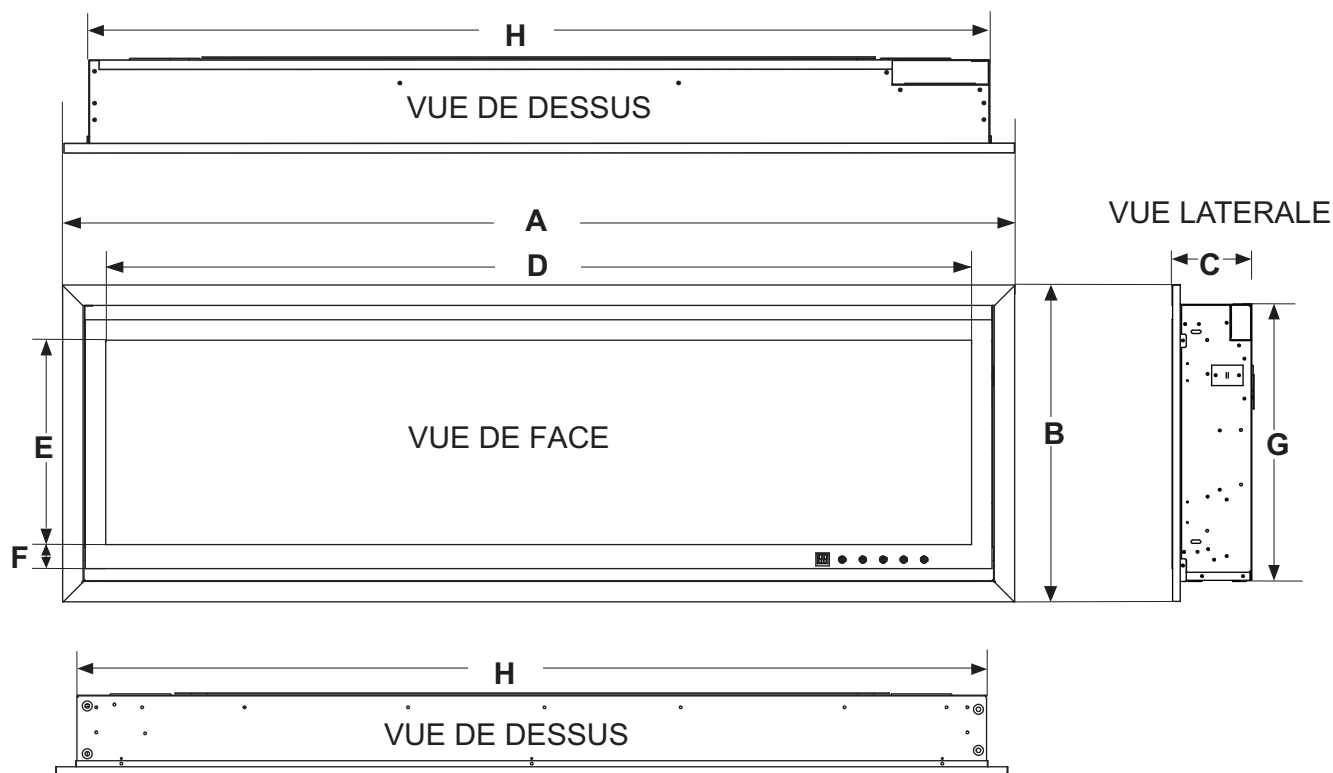

Liste des autorisations

Cet appareil a été testé selon les normes CSA pour les appareils électrique à l'intérieur des pièces à usage fixe et dédié à un emplacement spécifique aux États-Unis et au Canada. Si vous avez besoin d'assistance lors de l'installation, veuillez contacter votre revendeur local.

REMARQUE : Cet appareil doit être électriquement câblé et relié à la terre conformément aux codes locaux ou, en l'absence de codes locaux, conforme au Code National Électrique ANSI/NFPA 70-dernière édition aux États-Unis ou le Code canadien d'électricité, CSA C22.2 au Canada.

Modèle No./d'article	DIMENSIONS DU PRODUIT								DIMENSIONS DU CARTON
	A	B	C	D	E	F/F'	G	H	Largeur x Profondeur x Hauteur
JR-42S / EF-WM502 / EF-WM502 GY	47.0" 119.4cm	18.3" 46.5cm	4.6" 46.5cm	42" 106.7cm	11.8" 30cm	1.3" 3.3cm	16" 40.6cm	44.4" 112.8cm	62.99" W X 9.45" D X 24.80" H 160cm W X 24cm D X 63cm H
JR-50S / EF-WM503 / EF-WM503 GY	55.0" 139.7cm	18.3" 46.5cm	4.6" 46.5cm	50" 127cm	11.8" 30cm	1.3" 3.3cm	16" 40.6cm	52.4" 133.1cm	62.99" W X 9.45" D X 24.80" H 160cm W X 24cm D X 63cm H
JR-60S / EF-WM504 / EF-WM504 GY	65.0" 165cm	18.3" 46.5cm	4.6" 46.5cm	60" 152.4cm	11.8" 30cm	1.3" 3.3cm	16" 40.6cm	62.4" 158.5cm	73.23" W X 9.45" D X 24.80" H 186cm W X 24cm D X 63cm H
JR-72S / EF-WM505 / EF-WM505 GY	77.0" 195.6cm	18.3" 46.5cm	4.6" 46.5cm	72" 182.9cm	11.8" 30cm	1.3" 3.3cm	16" 40.6cm	74.4" 189cm	85.04" W X 9.45" D X 24.80" H 216cm W X 24cm D X 63cm H

Modèle No./d'article	Poids net	Poids brut
JR-42S / EF-WM502	18 KGS	25 KGS
JR-50S / EF-WM503	22 KGS	30.5 KGS
JR-60S / EF-WM504	26 KGS	35 KGS
JR-72S / EF-WM505	31 KGS	42.5 KGS

Description	Cheminée électrique
Type	Montage intégré ou mural
Tension	120V CC
Watts	1500W MAX
Amps	15 AMP Circuit de mise à la terre

Instructions générales

AVERTISSEMENT

LISEZ CES INSTRUCTIONS AVANT DE COMMENCER L'INSTALLATION. LEURS NON-RESPECT PEUVENT CAUSER LE DYSFONCTIONNEMENT DE L'APPAREIL, CE QUI PEUT ENTRAÎNER DES BLESSURES GRAVES ET/OU DES DOMMAGES MATÉRIELS.

TOUS LES APPAREILS ÉLECTRIQUES ONT DES PIÈCES BRULANTES ET FORMANT DES ARCS ELECTRIQUES OU DES ÉTINCELLES À L'INTÉRIEUR. NE L'UTILISEZ PAS DANS LES ZONES OÙ SE TROUVENT DE L'ESSENCE, PEINTURE OU D'AUTRES LIQUIDES INFLAMMABLES.

CET APPAREIL ÉLECTRIQUE EST TESTÉ ET DECRIT À ÊTRE UTILISER UNIQUEMENT AVEC DES ACCESSOIRES OPTIONNELS MENTIONNÉS DANS CES INSTRUCTIONS. L'UTILISATION D'ACCESSOIRES NON TESTÉS SPÉCIFIQUEMENT POUR CET APPAREIL ÉLECTRIQUE POURRAIT ANNULER LA GARANTIE ET/OU RÉSULTER D'UN DANGER POUR LA SÉCURITÉ.

NE L'OUVREZ PAS. IL Y A UN RISQUE DE CHOC ÉLECTRIQUE. AUCUNE PIÈCE RÉPARABLE PAR L'UTILISATEUR NE SE TROUVE À L'INTÉRIEUR.

N'UTILISER PAS DE CORDONS ÉLECTRIQUES ENDOMMAGÉS.

L'ENTRETIEN DOIT ÊTRE EFFECTUÉ UNIQUEMENT LORSQUE L'APPAREIL EST DÉBRANCHÉ DU CIRCUIT D'ALIMENTATION.

POUR EMPECHER LE CHOC ÉLECTRIQUE ASSEMBLEZ LA LARGE LAME DU CONNECTEUR À L'EMPLACEMENT LARGE DU RÉCIPIENT ET INSÉREZ-LA COMPLÈTEMENT.

1. Avant de brancher votre appareil sur une prise électrique, assurez-vous que les disjoncteurs de la maison pour la prise soient enclenchés.
2. L'appareil peut émettre une odeur légère, inoffensive lorsqu'il est utilisé pour la première fois. Cette odeur est normale et elle est causée par le chauffage initial des éléments de l'appareil interne et ne se produira pas à nouveau.
3. Si votre appareil n'émet pas de chaleur, consultez la section fonctionnement de ce manuel pour plus d'informations.
4. Utilisez un para-sur-tenseur certifié CSA ou UL.
5. Ne faites pas passer le cordon d'alimentation directement sous l'appareil.





Cet appareil électrique est conforme aux normes de construction et de sécurité du H.U.D. pour une application dans les maisons préfabriquées lorsqu'il est installé conformément à ces instructions.

Comme avec la plupart des appareils électroniques, votre nouvelle cheminée électrique a été conçue pour fonctionner à une température entre 5° C (41° F) et 35° C (95° F). Pendant les mois les plus froids de l'hiver, laissez la cheminée à température ambiante avant de la mettre en marche.

Déballage et test de l'appareil

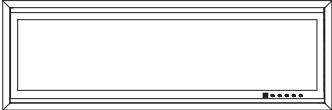
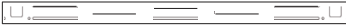
Retirez soigneusement l'appareil de la boîte. Avant d'installer l'appareil, testez pour s'assurer que l'appareil fonctionne correctement en branchant le cordon d'alimentation dans une prise idéalement située reliée terre de 120 volts.

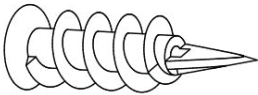
Liste des pièces du matériel

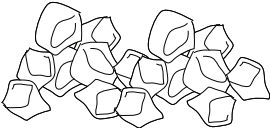
 <p>A-Cheminée</p> <p>JR-42S x1 JR-50S x1 JR-60S x1 JR-72S x1</p>	 <p>B - Support de montage</p> <p>JR-42S x1 JR-50S x1 JR-60S x1 JR-72S x1</p>	 <p>C - Vis en bois</p> <p>JR-42S x15 JR-50S x15 JR-60S x19 JR-72S x22</p>	 <p>D-Vis d'ancrage de cloison sèche</p> <p>JR-42S x9 JR-50S x13 JR-60S x13 JR-72S x16</p>
 <p>E- Télécommande</p> <p>JR-42S x1 JR-50S x1 JR-60S x1 JR-72S x1</p>	 <p>F- Bûches</p> <p>JR-42S x5 JR-50S x5 JR-60S x5 JR-72S x10</p>	 <p>G- Cristaux</p> <p>JR-42S x1 Bags JR-50S x1Bags JR-60S x1 Bags JR-72S x1 Bags</p>	

Téléchargez l'application Smart Life

Disponible pour Android et iOS, l'application Smart Life peut être utilisée pour contrôler vos foyers compatibles WiFi.



Smart Life



Pour des ressources supplémentaires, visitez <https://www.jrhome.com/smart-flame-connect-app/>

Emplacement de l'appareil

AVERTISSEMENT

EN RAISON DES TEMPÉRATURES ÉLEVÉES, CET APPAREIL ÉLECTRIQUE DOIT ÊTRE PLACÉ HORS DU PASSAGE DES GENS. GARDEZ LES MATIÈRES INFLAMMABLES TELS QUE LES MEUBLES, LES OREILLERS, LA LITERIE, LES PAPIERS, LES VÊTEMENTS ET LES RIDEAUX A MOINS DE 36" DE L'AVANT DE L'APPAREIL.

NE PLACEZ JAMAIS L'APPAREIL ÉLECTRIQUE OÙ IL RISQUE DE TOMBER DANS UNE BAIGNOIRE OU AUTRE CONTENANT D'EAU.

PORTEZ DES GANTS DE SÉCURITÉ ET DES LUNETTES DE SÉCURITÉ DE PROTECTION PENDANT L'INSTALLATION ET L'ENTRETIEN.

POUR ÉVITER TOUT CONTACT AVEC UNE ISOLATION QUI S'AFFAISSE OU SE DTACHE, L'APPAREIL ÉLECTRIQUE NE DOIT PAS ÊTRE INSTALLÉ CONTRE LE PARE-VAPEUR OU UNE ISOLATION EXPOSÉE. LA SURCHAUFFE LOCALISÉE PEUT SURVENIR ET PEUT ENTRAÎNER UN INCENDIE.

N'EXPOSEZ PAS L'APPAREIL ÉLECTRIQUE AUX ÉLÉMENTS (TELS QUE LA PLUIE, ETC.)

Mise à la terre de l'appareil

Cet appareil fonctionne sur 120 Volts. Le cordon possède une prise comme indiqué au (A).

Pour déconnecter l'appareil, tournez l'interrupteur sur arrêt, puis retirez la prise.

MÉTHODES DE MISE À LA TERRE

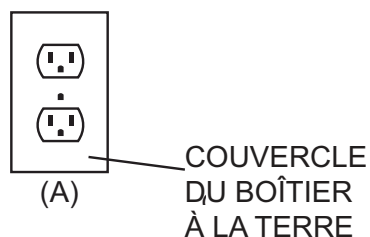

FICHE DE MISE À LA TERRE

Installation

AVERTISSEMENT

RISQUE D'INCENDIE ! LE CORDON D'ALIMENTATION NE DOIT PAS ÊTRE PINCÉ CONTRE UNE ARÊTE VIVE. FIXEZ LE CORDON POUR ÉVITER DE TRÉBUCHER OU DE S' Y ACCROCHER POUR RÉDUIRE LES RISQUES D'INCENDIE, DE CHOC ÉLECTRIQUE OU DE BLESSURE. NE DISPOSEZ PAS LE CORDON SOUS UN TAPIS. NE RECOUVREZ PAS LE CORDON PAR DES CARPETTES OU SIMILAIRES. RANGEZ LE CORDON LOIN DES ZONES DE CIRCULATION ET OÙ IL NE SERA PAS PIETINÉ.

RISQUE D'INCENDIE ! POUR ÉVITER LES RISQUES D'INCENDIE, N'OBSTRUEZ PAS L'ADMISSION D'AIR OU L'ÉCHAPPEMENT DE QUELQUE MANIÈRE QUE CE SOIT. NE L'UTILISEZ PAS SUR DES SURFACES MOLLES QUI PEUVENT OBSTRUER LES OUVERTURES.

RISQUE D'INCENDIE ! NE PROJETEZ PAS OU NE PLACEZ PAS UNE ISOLATION CONTRE L'APPAREIL.

CET APPAREIL ÉLECTRIQUE EST TESTÉ ET DECRIT POUR ÊTRE UTILISER UNIQUEMENT AVEC DES ACCESSOIRES OPTIONNELS APPROUVÉS. L'UTILISATION D'ACCESSOIRES NON TESTÉS SPÉCIFIQUEMENT POUR CET APPAREIL ÉLECTRIQUE POURRAIT ANNULER LA GARANTIE ET/OU RÉSULTER D'UN DANGER POUR LA SÉCURITÉ.

SI LES INFORMATIONS CONTENUES DANS CES INSTRUCTIONS NE SONT PAS SUIVIES EXACTEMENT, UN INCENDIE OU UNE EXPLOSION PEUT EN RÉSULTER EN CAUSANT DES DOMMAGES MATÉRIELS, DES BLESSURES OU LA MORT. NE STOCKEZ PAS OU N'UTILISEZ PAS D'ESSENCE OU AUTRES VAPEURS INFLAMMABLES À PROXIMITÉ DE CET APPAREIL OU DE TOUT AUTRE APPAREIL.

CET APPAREIL EST LOURD. IL EST FORTEMENT RECOMMANDÉ DEUX PERSONNES POUR INSTALLER CET APPAREIL.

LES BOUCHES DE CHAUFFAGE SUR L'APPAREIL ÉLECTRIQUE NE PEUVENT, EN AUCUNE FAÇON, ÊTRE COUVERTES CAR IL PEUT CRÉER UN RISQUE D'INCENDIE.

NE PLACEZ PAS LE CORDON D'ALIMENTATION HORIZONTALEMENT, DIRECTEMENT SOUS L'APPAREIL.

Votre appareil JR 42S/50S/60S/72S est un appareil à montage mural. Choisissez un emplacement approprié qui n'est pas sensible à l'humidité et loin des rideaux, des meubles et des endroits à forte circulation de gens.

REMARQUE : Suivez tous les codes électriques locaux et nationaux.

Distance minimale aux matériaux Combustibles

Mesures depuis la façade en verre			
Dessous	0"	Dessus	0"
Côté	0"	Dessus	0"
Arrière	0"		

Distances minimales du manteau

AVERTISSEMENT

LORS DE L'UTILISATION DE PEINTURE OU DE VERNIS POUR LA FINITION DU MANTEAU, LA PEINTURE OU LE VERNIS DOIT ÊTRE RÉSISTANT À LA CHALEUR POUR ÉVITER LA DÉCOLORATION.

Options Supports de montage réglable et Options d'Installation

REMARQUE : Il est recommandé que les murs de l'enceinte de l'appareil soient terminés (ie. cloison sèche) pour éviter que l'isolation soit exposée ou que des pare-vapeur entrent en contact avec l'appareil. Ceci assurera que l'éloignement des matériaux combustibles soit maintenu.

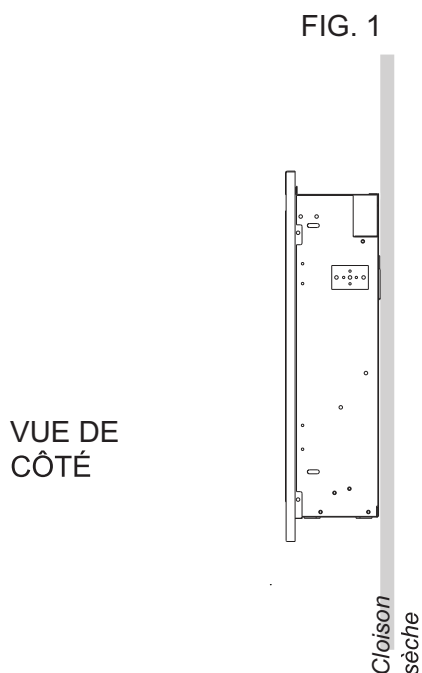

VUE DE FACE

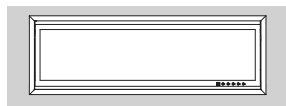

OPTION 1

Accrochage au mur:

- Installation facile
- Entretien à l'avant

Pour les instructions d'installation, reportez-vous à la page 34.

PIÈCES
NÉCESSAIRES

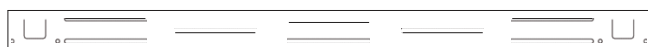

B

FIG. 2

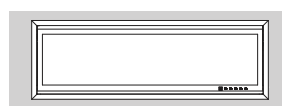
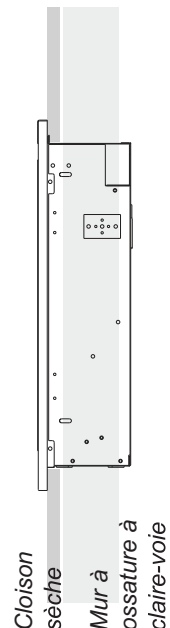

OPTION 2

Renforcement complète:

- Matériel d'encadrement échangeable
- Entretien à l'avant

Pour les instructions d'installation, reportez-vous à la page 35.

Option 1: Accrocher l'appareil au mur

En raison des nombreux différents matériaux utilisés sur différents murs, il est fortement recommandé que vous consultiez votre constructeur local avant d'installer cet appareil au mur.

1. Sélectionnez un emplacement qui n'est pas sujette à l'humidité et est situé au moins à 36" (914 mm) de matières combustibles comme les rideaux, les meubles, la literie, le papier, etc..
2. Ayez deux personnes pour tenir l'appareil contre le mur pour déterminer l'emplacement final.
3. Retirez le support à l'arrière de l'appareil en retirant les deux vis, reportez-vous à la Figure 4.
4. Marquez l'emplacement, puis montez le support sur le mur avec les 8 vis fournies. Ce support DOIT avoir les crochets faisant face vers le haut et être à niveau.

REMARQUE : Il est fortement recommandé que le support de montage soit vissé dans les montants du mur lorsque c'est possible. Si les poteaux du mur ne peuvent être utilisés, s'assurer que les chevilles en plastique fournis sont utilisées pour fixer le support au mur et que le support soit sécurisé.

5. Avec le support de montage mural installé, ayez deux personnes pour soulever l'appareil et insérez les deux crochets sur le support dans les deux fentes à l'arrière de l'appareil.
6. Vérifiez la stabilité de l'appareil pour s'assurer que le support ne va pas se détacher du mur.

FIGURE 4

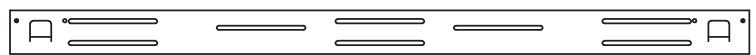
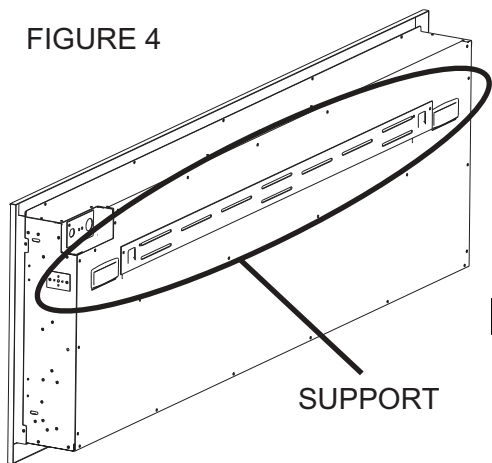

Support pour le JR42S/EF-WM502

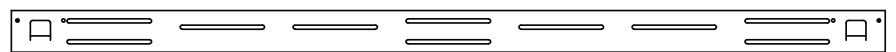

Support pour le JR50S/EF-WM503 et JR60S/EF-WM504

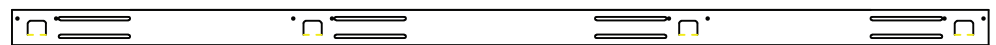

Support pour le JR72S/EF-WM505

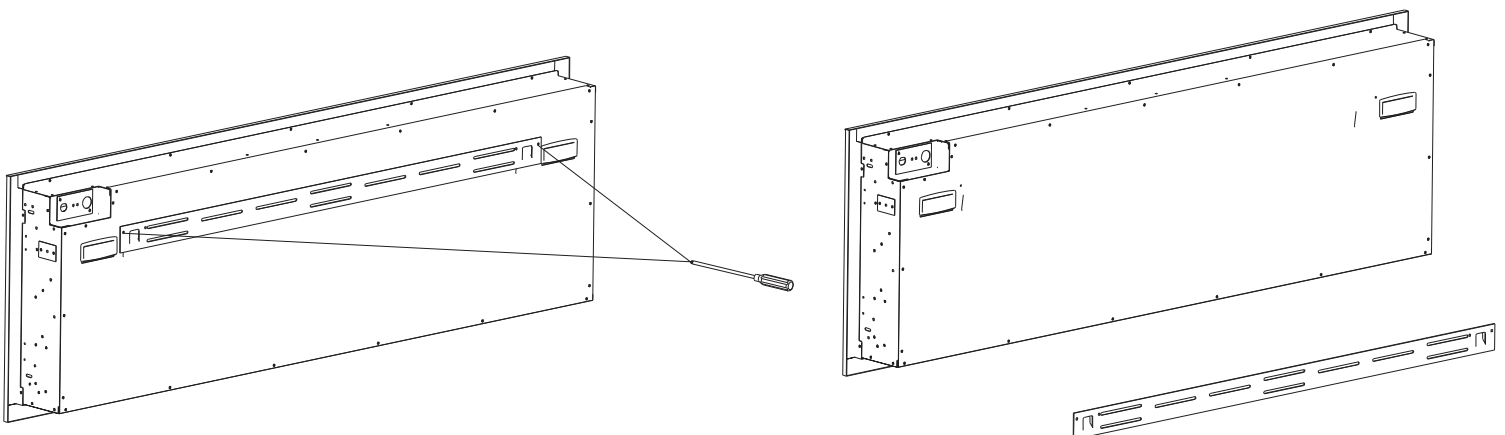

Option 2 : Encastrement au même niveau que l'appareil dans le mur

En raison des nombreux matériaux de finitions différentes utilisés sur les murs, il est fortement recommandé que vous consultiez votre constructeur local avant d'installer cet appareil dans le mur.

Sélectionnez un emplacement qui n'est pas sujette à l'humidité et est situé au moins à 36" (914 mm) des matières combustibles comme les rideaux, les meubles, la literie, le papier etc..

1. Mesurez l'appareil et créez un rugueux avec l'électricité.
2. Tenez l'appareil vers le haut pour vous assurer qu'il s'insère dans l'encadrement
3. Retirez la vitre avant (reportez-vous aux page 39 pour les instructions).
4. Ajustez les 4 trous d'installation oblongs des deux côtés dans le coin supérieur et inférieur de la chambre de combustion. Utilisez les vis à bois pour monter et fixer la chambre de combustion au cadre en bois.

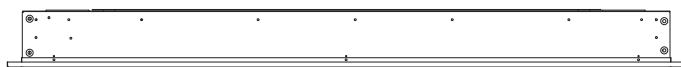

VUE DE DESSUS

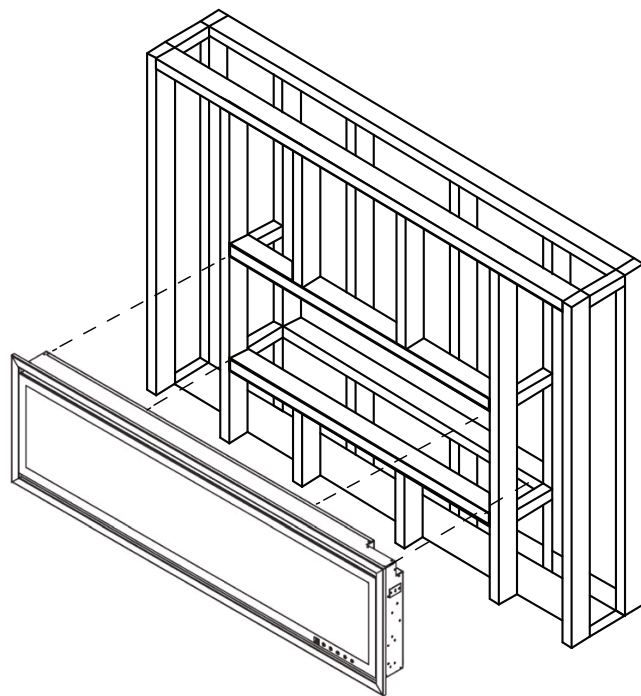

REMARQUE : Le design mince de nos unités leur permet de s'adapter à 2 x 4 encadrements jusqu'à 2 x 8 encadrements.

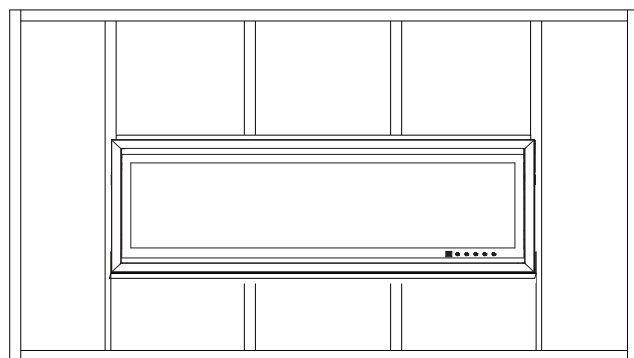

VUE DE FACE

Distance minimale aux matériaux combustibles

Mesures depuis la façade en verre	
Côtés, arrière et dessus	0"

Encadrement pour le renforcement encastré dans les options d'installation dans le mur



VUE DE DESSUS

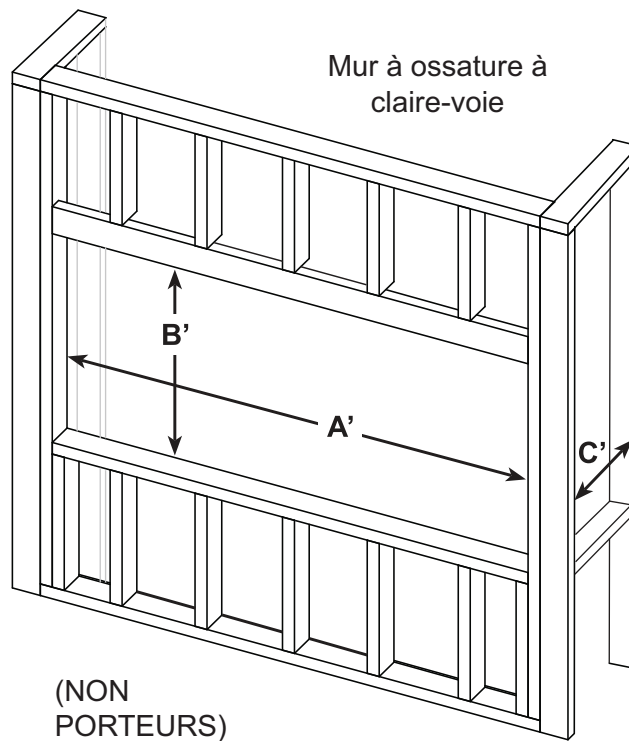

(NON
PORTEURS)

Article No.	A	B	C foyer avec largeur de garniture	A' (ouverture)	B' (ouverture)	C' foyer sans largeur de garniture + 0,5"
EF-WM502 EF-WM502 GY	47"/119.38cm	18.3"/46.48cm	4.6"/11.68cm	45.4"/115.32cm	17"/43.18cm	4.6"/11.68cm
EF-WM503 EF-WM503 GY	55"/139.7cm	18.3"/46.48cm	4.6"/11.68cm	53.4"/135.64cm	17"/43.18cm	4.6"/11.68cm
EF-WM504 EF-WM504 GY	65"/165.1cm	18.3"/46.48cm	4.6"/11.68cm	63.4"/161.04cm	17"/43.18cm	4.6"/11.68cm
EF-WM505 EF-WM505 GY	77"/195.58cm	18.3"/46.48cm	4.6"/11.68cm	75.4"/191.52cm	17"/43.18cm	4.6"/11.68cm

REMARQUE pour l'installateur: A', B' et C' sont les dimensions d'ouverture suggérées pour l'installation de la chambre de combustion dans le cadre du mur. Les dimensions sont soumises à la confirmation finale du constructeur.

Installation du raccordement fixe

AVERTISSEMENT

ÉTEIGNEZ L'APPAREIL COMPLÈTEMENT ET LAISSEZ REFROIDIR AVANT L'ENTRETIEN. SEUL UN TECHNICIEN QUALIFIÉ DOIT ENTREtenir ET RÉPARER CET APPAREIL ÉLECTRIQUE.

BRANCHEMENT PAR RACCORDEMENT FIXE

S'il le raccordement fixe est nécessaire, un électricien qualifié doit supprimer le cordon de branchement et raccorder l'appareil directement au câblage de la maison. Cet appareil doit être connecté électriquement et relié à la terre conformément aux codes locaux.

1. Retirez la plaque de recouvrement du côté gauche de l'appareil à l'emplacement le plus proche de la prise de courant. Retirez les deux vis, comme indiqué sur la FIGURE 1

FIGURE 1

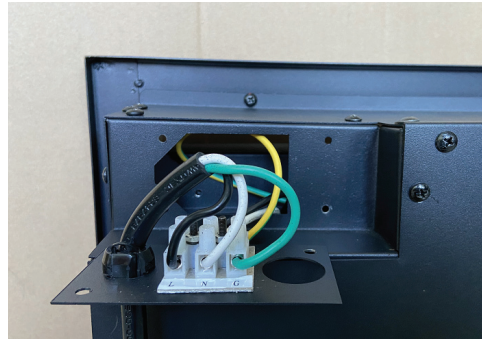
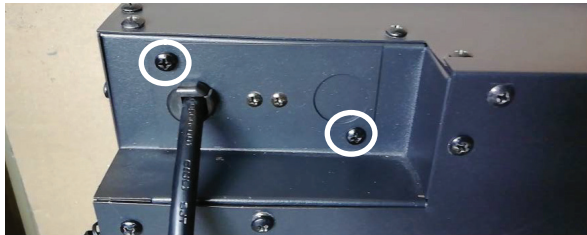

2. Fixez le câblage au connecteur de fil. Veuillez vous assurer que le fil sous tension (noir) entre dans le "L", le fil neutre (blanc) entre dans le "N" et le fil de terre (vert) dans le "G".

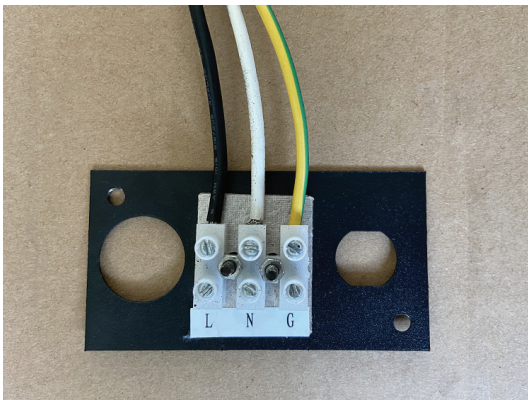

3. Remettez la plaque en place et revissez-la.

REMARQUE : Laissez assez de fil pour que l'appareil peut être retiré de l'enceinte sans débrancher l'alimentation électrique.

AVERTISSEMENT

ÉTEIGNEZ L'APPAREIL COMPLÈTEMENT ET LAISSEZ REFROIDIR AVANT L'ENTRETIEN. SEUL UN TECHNICIEN QUALIFIÉ DOIT ENTREtenir ET RÉPARER CET APPAREIL ÉLECTRIQUE.

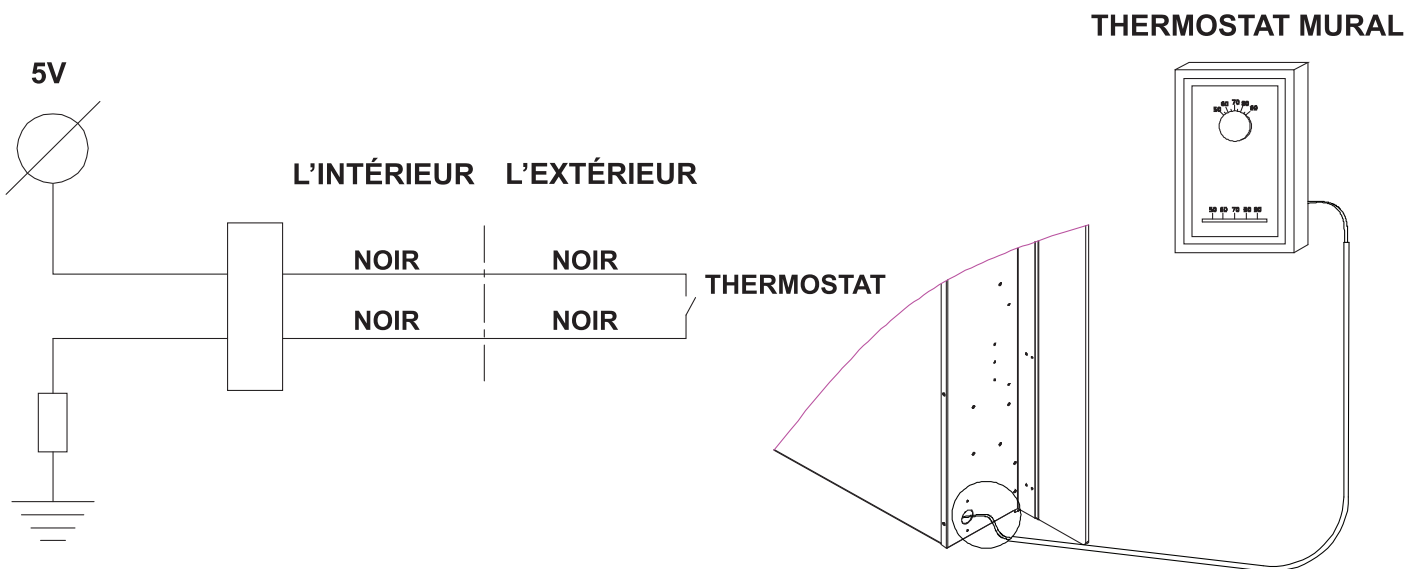

REMARQUE : Raccordez le thermostat mural avant d'installer la cheminée.

CÂBLAGE DU THERMOSTAT MURAL (24 AWG)

1. Coupez le disjoncteur.
2. Retirez le couvercle situé sur le côté gauche de l'appareil.
3. Tirez le fil et coupez le fil à l'intérieur du thermostat. Connectez les fils sur le thermostat mural comme indiqué ci-dessous. Suivez les instructions fournies avec le kit de l'interrupteur mural.



Retrait du verre avant (façade)

1. Retirez les 4 vis des deux côtés. Retirez la vitre avant et placez-la dans un endroit sûr. le bord du verre dans l'espace pour accrocher le verre avant (FIGURE 4)
2. Placez le verre en toute sécurité sur une surface plane et lisse.

FIGURE 4

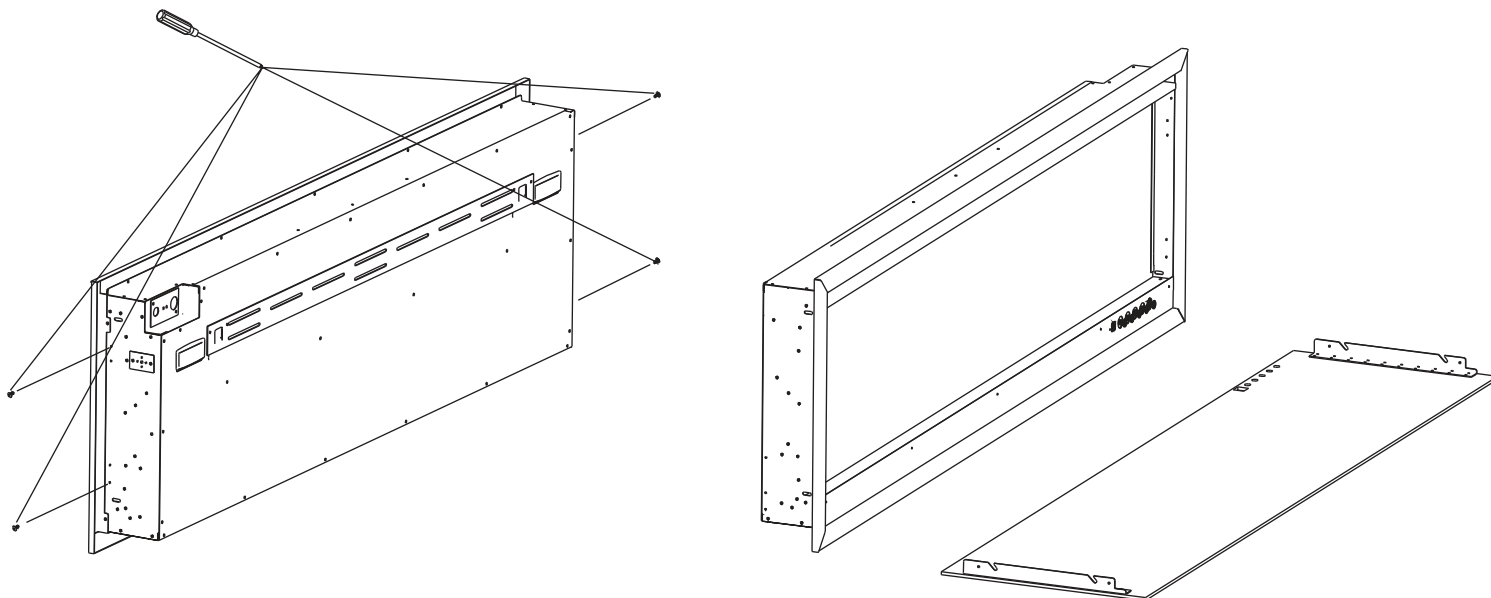

Installation des braises de cristal et des bûches de bois

La vitre avant doit être enlevée et l'appareil doit être fixé sur son emplacement définitif avant que les braises de cristal ou des bûches de bois ne soient installées.

1. Effectuez les étapes 1 à 3 parmi les instructions "Retrait du matériel d'encadrement avant / Retrait de la vitre avant".
2. Retirez le verre avant, déchargez / chargez les cristaux et le buches sur le lit de braise.
3. Remplacez le verre et le matériel d'encadrement.

VUE LATÉRALE

VUE DE FACE

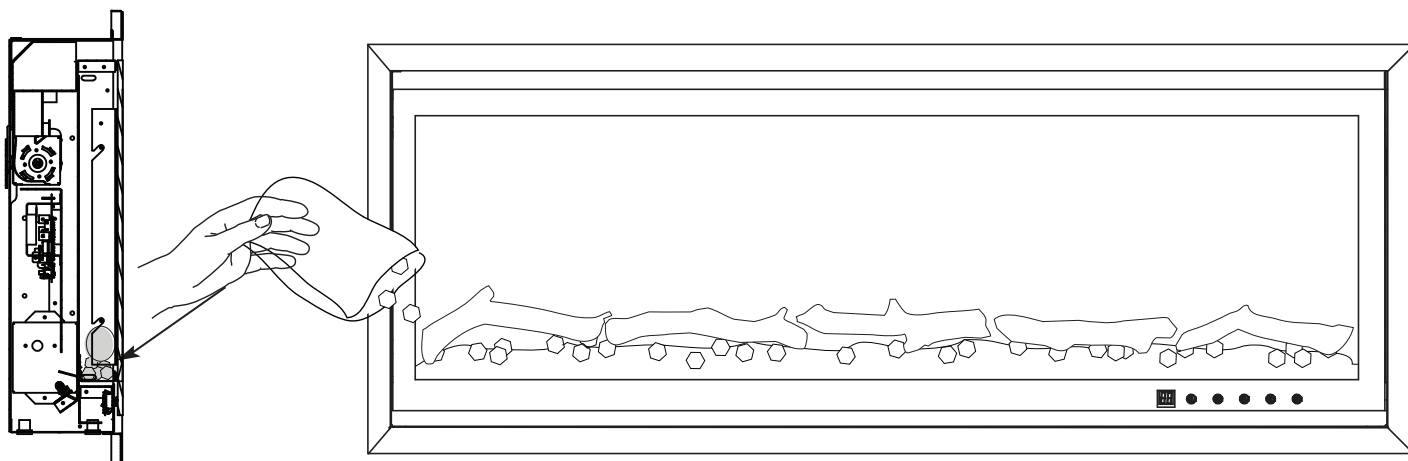

Instructions de fonctionnement

AVERTISSEMENT

PENDANT QUE L'APPAREIL FONCTIONNE NE RETIREZ PAS LE PANNEAU DE VERRE. CELUI-CI CAUSERA UN MAUVAIS FONCTIONNEMENT DE LA TÉLÉCOMMANDE.

Une fois que l'appareil a été branché dans une prise électrique reliée à la terre, il est prêt à fonctionner.

REMARQUE : Assurez-vous que les disjoncteurs de la maison pour l'alimentation soient allumés. Dans le cas d'une panne de courant, l'appareil va perdre sa fonction de mémoire et rétablira le mode usine lorsque le courant est rétabli.

Interrupteur d'alimentation principal





Pour allumer le moniteur de l'appareil :

1. Branchez le cordon d'alimentation. S'il est câblé, il suffit d'allumer l'interrupteur d'alimentation de l'appareil.
2. Allumez l'interrupteur d'alimentation (situé à l'avant, en haut à gauche de l'appareil).

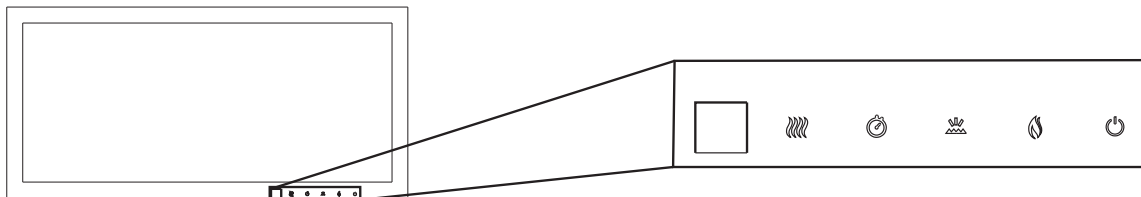
Fonctionnement avec écran tactile

L'unité peut être contrôlée soit par les commandes du panneau tactile situées sur le côté gauche du verre avant, soit sur la télécommande.



1. Assurez-vous que les étapes 1-2 de la procédure « Interrupteur d'alimentation principal » sont tout d'abord suivis.
2. Appuyez sur le bouton "  " pour allumer / éteindre le foyer; Si allumé (indiquez "ON"), les LED rouge, bleue et jaune (F4), lit de braises (E3) au niveau le plus lumineux. Appuyez à nouveau sur, le radiateur est à l'état OFF indique "OF", s'éteint après 5 secondes
3. Appuyez plusieurs fois sur le bouton "  " pour faire défiler 4 niveaux de luminosité différents et éteindre toutes les flammes LED (rouge, jaune et bleu). Indiquez (F4-F3-F2-F1-F0).
4. Appuyez plusieurs fois sur "  " pour faire défiler les couleurs du lit de braises: rouge, rose, blanc neige, bleu froid, bleu foncé, vert, vert lac, circulation automatique toutes couleurs (EE) en 30 secondes et OFF (E0). Indiquez E1-E2-E3-E4-E5-E6-E7-EE-E0.
5. Appuyez sur le bouton "  " pour activer la minuterie. Appuyez une fois pendant 30 minutes. Chaque pression supplémentaire ajoute 1 heure à un maximum de 8 heures et s'éteint. L'affichage LED indique 30-1H-2H-3H-4H-5H-6H-7H -8H-00
6. Appuyez sur le bouton "  " pour régler le niveau de température, appuyez sur la touche pour le réglage de la température, si la température ambiante est inférieure au réglage de la température, deux groupes de système de chauffage s'allumeront (indiquer le réglage de température actuel); appuyez jusqu'à ce que les systèmes de chauffage et la soufflante soient éteints (indiquer H0). Répétez la circulation. Réglage des degrés Celsius et Fahrenheit. Appuyez sur le bouton et maintenez-le enfoncé pendant 3 secondes, échangez les degrés Celsius et Fahrenheit C: H0-16-19-21-23-25-27-30. Télécopieur: H0-61-66-70-73-77-80-86

Remarque : Les boutons du panneau tactile seront allumés lorsque vous appuyez. La lumière s'estompe en 5 secondes après avoir appuyé.

Procédure d'installation de l'application Wi-Fi JR Home



Téléchargement de l'application Smart Life

Disponible sur les plateformes Android et iOS, l'application Smart Life Conenct peut être utilisée pour contrôler les foyers avec la fonction Wi-Fi. Scannez le code QR ci-dessous pour le lien de téléchargement.

1. Création un compte

Créez un profil d'utilisateur sur l'application JR et connectez votre foyer pour accéder facilement aux commandes :

- Assurez-vous d'avoir accès à un compte de messagerie.
- Téléchargez l'application Smart Life sur Google Play ou sur Apple App Store. Cliquez ici pour voir les instructions.
- Lorsque l'application démarre, sélectionnez « S'enregistrer » et on vous demandera d'entrer votre adresse courriel.

2. Configuration Wi-Fi du foyer

- Avant de commencer la configuration Wi-Fi, assurez-vous que le foyer est branché et électriquement alimenté. Le foyer doit être en mode veille (branché, la flamme et le chauffage inactif). Les boutons de contrôle sont situés à droite, au bas de l'unité.
- Appuyez sur le bouton de flamme et maintenez-le enfoncé pendant 5 secondes puis relâchez-le, le voyant de flamme commencera à clignoter bleu, indiquant ainsi que le foyer est prêt à être connecté au Wi-Fi.
- Après la connexion au Wi-Fi, le voyant de flamme restera allumé jusqu'à ce que le foyer soit mis en marche.

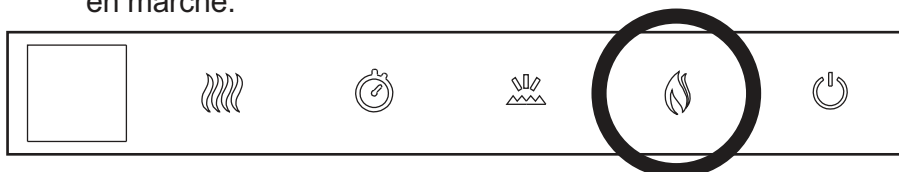

3. Vérification des mises à jour du logiciel

Avant de mettre à jour le logiciel du foyer, assurez-vous d'avoir une connexion internet stable et que le foyer est allumé.

1. Dans l'application, choisissez l'appareil que vous désirez mettre à jour.
2. Dans le panneau de contrôle de l'appareil, choisissez l'icône des réglages en haut à droite puis sélectionnez « Vérifier les mises à jour ». On vous demandera de télécharger les mises à jour si elles sont disponibles.

4. Contrôles via les réseaux mobiles 4G/LTE

Pour contrôler le foyer via le réseau de votre cellulaire, vous devez connecter le foyer au Wi-Fi de votre maison et créer un compte sur l'application. Lorsque le foyer est connecté au Wi-Fi et à votre compte, vous pouvez avoir accès à votre foyer même si vous n'êtes pas à la maison.



iOS - Scannez le code QR pour Smart Life
Apple iOS

Android - Scannez le code QR pour Smart Life
pour Android iOS

Utilisation multifonctionnel avec la télécommande

Tournez sur ON/OFF l'appareil :

1. Assurez-vous que les étapes 1-2 de la procédure « Interrupteur d'alimentation principal » sont tout d'abord suivis.
2. Appuyez sur le bouton "🔥" pour allumer la flamme rouge, bleue et jaune au niveau le plus brillant et le lit de braises (la couleur par défaut est le blanc. L'affichage LED indique "ON". Le radiateur est en état OFF. Appuyez à nouveau pour allumer Éteignez le foyer. Indiquez «OF» sur l'affichage à DEL. La DEL s'allume pendant 5 secondes, puis s'éteint. Remarque: Si l'alimentation n'est pas en condition OFF, arrêt par la télécommande, puis la prochaine fois que la mise sous tension par la télécommande, le paramètre existant reprendra à partir du paramètre d'arrêt précédent. Le chauffage et la minuterie sont OFF

Modification des options de LED

1. Assurez-vous que les étapes 1 et 2 de "Allumer / Éteindre l'appareil" sont préalablement suivies.
2. Appuyer plusieurs fois sur le bouton jaune "🔥" pour faire défiler 4 niveaux de luminosité différents et OFF pour les LED de flamme jaune. L'écran affiche y4, y3, y2, y1 ou y0 pour off.
3. Appuyer plusieurs fois sur le bouton bleu "🔥" pour faire défiler 4 niveaux de luminosité différents et OFF pour les LED de flamme bleu. L'écran affiche b4, b3, b2, b1 ou b0 pour off.
4. Appuyer plusieurs fois sur le bouton rouge "🔥" pour faire défiler 4 niveaux de luminosité différents et OFF pour les LED de flamme rouge. L'écran affiche r4, r3, r2, r1 ou r0 pour off.
5. Appuyez sur le bouton central "🔥" pour activer / désactiver toutes les couleurs de flamme et le lit de braises. Appuyez à nouveau sur off et on et le réglage LED reprendra au réglage précédent. (F0) indique toutes les couleurs de flamme OFF, (FF) indique toutes les couleurs de flamme ON
6. Appuyez sur le bouton "🔥" pour faire défiler les couleurs du lit de braises: rouge (E1), rose (E2), blanc neige (E3), bleu froid (E4), bleu foncé (E5), vert (E6), vert lac (E7), et pour passer automatiquement par cycle d'une couleur à une autre; (chaque couleur change après 30 secondes)(EL) et OFF (EE).
7. Appuyez sur le bouton "🌊", chauffage ON / OFF. Appuyez une fois, le radiateur est allumé, état de température «HAUTE» avec 2 groupes de système de chauffage allumés à 1500W; appuyez à nouveau, le chauffage est éteint. Appuyez sur le bouton pendant 5 secondes (fonction de verrouillage / déverrouillage du chauffage), le chauffage et les touches associées se verrouillent, affiche «LO»; appuyez à nouveau sur la touche pendant 5 secondes, le radiateur se déverrouille, affiche «UL». Vous entendrez un «bip» lorsque vous appuyez sur les touches, mais vous ne pouvez pas activer et aucune réponse; si le radiateur est en position MARCHE, appuyez sur «verrouiller», le radiateur s'éteindra et les touches de température associées se verrouillent et ne répondront pas, n'entendront qu'un «bip» lorsque vous appuyez à nouveau. Une fois le radiateur et les touches connexes verrouillés, la flamme et l'éclairage resteront allumés et contrôlables. Si nous appuyons à nouveau sur la touche pendant 5 secondes, le radiateur se déverrouillera et le radiateur sera en position OFF, jusqu'à ce que l'utilisateur appuie sur une fonction de chauffage. Si le radiateur est allumé, alors que l'éclairage de la flamme est éteint, la LED affichera le réglage actuel du radiateur (H1 ou H2) et ne disparaîtra pas tant que l'allumage de la flamme n'aura pas repris. Pour régler le niveau de température, appuyez sur "🌡️" pour le réglage de la température, si la température ambiante est inférieure au réglage de la température, deux groupes de système de chauffage s'allumeront (indiquer le réglage de température actuel); appuyez jusqu'à ce que les systèmes de chauffage et la soufflante soient éteints (indiquer H0). REMARQUE: Celcius est le réglage de température par défaut. Les paramètres sont pré-réglés en degrés Celsius 16-19-21-23-25-27-30; Répétez la séquence. Appuyez sur la touche "🌡️" pendant 5 secondes. Vous entendrez un «bip» une fois et l'écran affichera «F» pendant 3 secondes, puis disparaîtra (indique que le degré Celsius a été changé en degré Fahrenheit). Pour les degrés Fahrenheit, la séquence de températures est 61-66-70-73-77-80-86. La touche de température ne fonctionne que lorsque le chauffage est en marche.
8. Appuyez sur le bouton "📊", le chauffage s'allumera dans un mode LOW (750W).
9. Appuyez sur le bouton "📊", le chauffage s'allumera dans un mode HIGH(1500W).
10. Appuyez sur le bouton "🔄" pour pré-régler l'effet de flamme souhaité et un bouton revient à l'étape pré-réglée. Appuyez sur la touche pendant 3 secondes pour mémoriser le réglage de la flamme. Lorsque vous souhaitez revenir à l'étape prédéfinie, appuyez sur la touche pendant 3 secondes. Un seul réglage de flamme mémorisé est enregistré, de sorte que tout nouveau réglage remplacera le réglage précédent. L'indicateur montre "PS".
11. Appuyez "🕒" une fois pendant 30 minutes Chaque pression supplémentaire ajoute 1 heure à un maximum de 8 heures. L'affichage LED indique 30-1H-2H-3H-4H-5H-6H-7H-8H-00



Spécifications de la télécommande

1. Modèle : R302
2. Touches de la télécommande : 12
3. Type de communication: infrarouge
4. Distance infrarouge : 6 mètres
5. Batterie : AA x 2 pcs

REMARQUE : Assurez-vous que vos piles « AA » (x2) sont entièrement chargées et installées correctement dans votre télécommande avant de l'utiliser.

La télécommande doit rester à moins de 6 mètres de l'appareil pour être efficace, cette portée peut être réduite lorsque l'autonomie de la batterie est réduite.

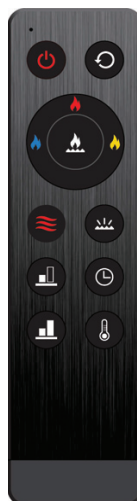

Entretien

AVERTISSEMENT

PRÉPARATION POUR L'ENTRETIEN

COUPEZ TOUJOURS L'ALIMENTATION ÉLECTRIQUE ET LAISSEZ L'APPAREIL ÉLECTRIQUE REFROIDIR AVANT D'EFFECTUER TOUT NETTOYAGE, ENTRETIEN OU DÉPLACEMENT DE CET APPAREIL ÉLECTRIQUE. RÉGLEZ LES COMMANDES SUR ARRÊT ET DÉBRANCHEZ LA FICHE DE LA PRISE OU COUPEZ LE DISJONCTEUR DE LA MAISON DE LA PRISE DE L'APPAREIL ÉLECTRIQUE.

NE PAS INSTALLER DE BANDES LUMINEUSES LED QUI EXCÉDENT DES PUISSANCES WATTS MAXIMALES SPECIFIÉES.

LES BANDES DE LUMIÈRE LED DE VOTRE APPAREIL PEUVENT ÊTRE EXTRÊMEMENT CHAUDES. LAISSEZ AU MOINS 10 MINUTES ENTRE LA MISE HORS TENSION DE L'APPAREIL ET LE RETRAIT DES BANDES AFIN D'ÉVITER DES BRÛLURES ACCIDENTELLES.

NE PAS MANIPULER LES BANDES LED AVEC LES DOIGTS SANS PROTECTION. UTILISEZ DES GANTS OU UN VÊTEMENT SEC ET PROPRE LORS DE MANIPULATION.

Consignes de rangement

Assurez-vous que le cordon d'alimentation ne soit pas installé de façon qu'il soit coincé ou contre une arête vive, puis assurez-vous que le cordon d'alimentation soit rangé ou sécurisé afin d'éviter de trébucher ou de s'accrocher pour réduire les risques d'incendie, d'électrocution ou de blessures.

L'installation et le câblage de la prise électrique doivent respecter les codes du bâtiment locaux et autres règlements applicables pour réduire les risques d'incendie, d'électrocution et de blessures aux personnes.

N'essayez pas de câbler les circuits ou les prises vous-mêmes. Pour réduire le risque d'incendie, d'électrocution ou de blessures, utilisez toujours un électricien agréé.

Schéma de raccordement

AVERTISSEMENT

ÉTEIGNEZ L'APPAREIL COMPLÈTEMENT ET LAISSEZ REFROIDIR AVANT L'ENTRETIEN. SEUL UN TECHNICIEN QUALIFIÉ DOIT ENTREtenir ET RÉPARER CET APPAREIL ÉLECTRIQUE.

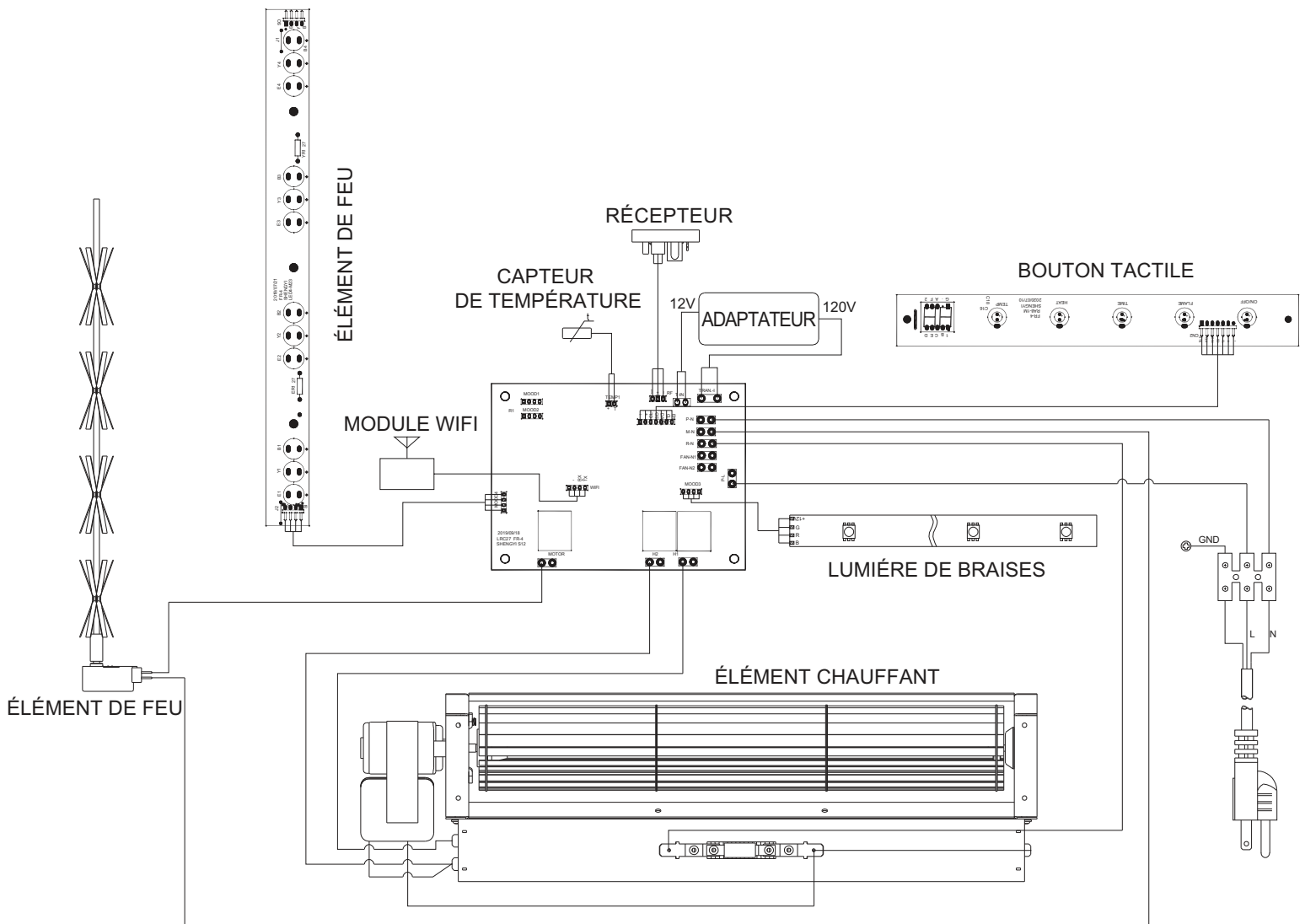

Pièces de rechange



AVERTISSEMENT

DANS L'INCAPACITÉ D'UTILISER LES PIÈCES CONFORMÉMENT À CE MANUEL OU AU NON-RESPECT D'UTILISER SEULEMENT DES PIÈCES SPÉCIFIQUEMENT APPROUVÉS AVEC CET APPAREIL PEUT ENTRAÎNER DES DOMMAGES OU DES BLESSURES.

Pour commander des pièces, contactez customer-care@jrhome.com

POUR LA GARANTIE DES PIÈCES DE RECHANGE, UNE PHOTOCOPIE DE LA FACTURE ORIGINALE DEVRA HONORER LA DEMANDE.

Lors de la commande des pièces de rechange, toujours donner les informations suivantes :

- Le modèle et le numéro de série de l'appareil
- La date d'installation de l'appareil
- Numéro de la pièce
- Description de la pièce
- Finition

POUR PLUS D'INFORMATIONS, CONTACTEZ VOTRE REVENDEUR AGRÉÉ.

COMPONENTS

Ref.	Description de la pièce	JR-42S	JR-50S	JR-60S	JR-72S
1	Verre avant	FG42	FG50	FG60	FG72
2	Panneau de flamme	PP42	PP50	PP60	PP72
3	D'écran tactile circuit imprimé	RA8-1M	RA8-1M	RA8-1M	RA8-1M
4	Tige de scintillement de flamme	RB42	RB50	RB60	RB72
5	Circuit imprimé LED	FLDXX	FLDXX	FLDXX	FLDXX
6	Circuit imprimé principal	LRC27	LRC27	LRC27	LRC27
7	Système de chauffage/soufflerie	FRT30-306	FRT30-306	FRT30-306	FRT30-306
8	Moteur de flamme	120v/10/12rpm	120v/10/12rpm	120v/10/12rpm	120v/10/12rpm
9	Adaptateur secteur	XY60S-1205000Q-UF	XY60S-1205000Q-UF	XY60S-1205000Q-UF	XY60S-1205000Q-UF
10	Télécommande	R302	R302	R302	R302
11	Récepteur de télécommande	301506	301506	301506	301506
12	Cristaux	300g	540g	540g	540g
13	Support de montage mural	3184021	324013	324013	328015
14	Jeu de bûches	42LOG	42LOG	42LOG	72LOG
15	Pack matériel	42SCREW	50SCREW	50SCREW	72SCREW

Schéma des pièces de remplacement

AVERTISSEMENT

DANS L'INCAPACITÉ D'UTILISER LES PIÈCES CONFORMÉMENT À CE MANUEL OU AU NON-RESPECT D'UTILISER SEULEMENT DES PIÈCES SPÉCIFIQUEMENT APPROUVÉS AVEC CET APPAREIL PEUT ENTRAÎNER DES DOMMAGES OU DES BLESSURES.

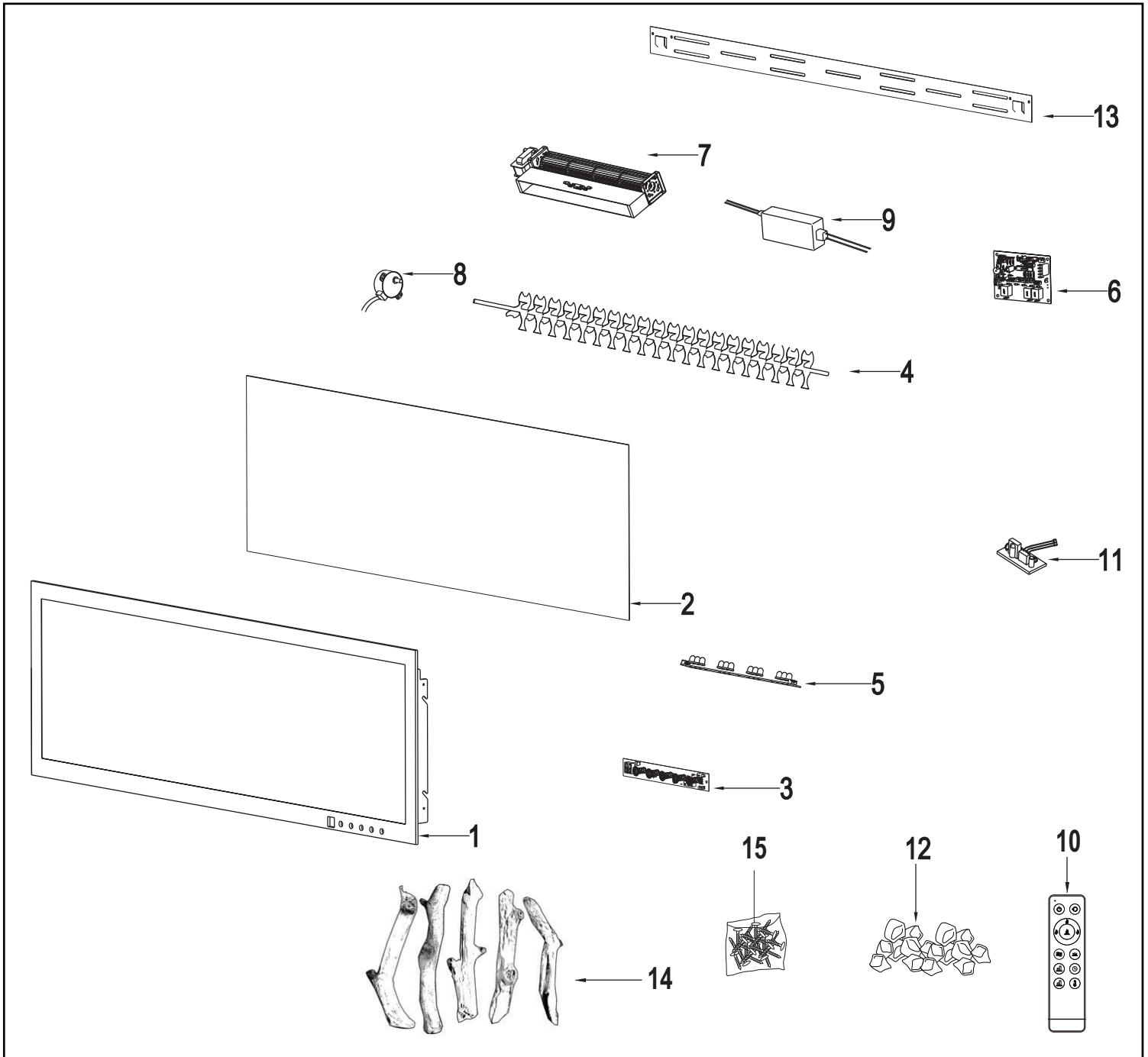

REMARQUE : Des soins doivent être pris lors du démontage et l'élimination de n'importe quel verre brisé ou composants endommagés. N'oubliez pas de passer l'aspirateur sur n'importe quel verre brisé de l'intérieur de l'appareil avant l'utilisation.



AVERTISSEMENT

ÉTEIGNEZ L'APPAREIL COMPLÈTEMENT ET LAISSEZ REFROIDIR AVANT L'ENTRETIEN. SEUL UN TECHNICIEN QUALIFIÉ DOIT ENTREtenir ET RÉPARER CET APPAREIL ÉLECTRIQUE.

Problème	Cause possible	Solution
Bruit anormal	Assemblage du système de chauffage (item 7)	Un système de chauffage/soufflerie défectueux peut produire un bruit durant la rotation à haute vitesse. Remplacez l'ensemble du système de chauffage.
	Assemblage du tambour rotatif de flamme (item 4) a. a) Déclat répétitif durant le fonctionnement des flammes b. b) Bruit de frottement durant le fonctionnement des flammes	Le bruit peut être produit par un tambour rotatif (item 23) incurvé qui frappe/frotte sur le mur de flamme (item 25) et sur le mur arrière pendant la rotation. Si le tambour rotatif est légèrement incurvé, retirez le panneau de flamme (fait de métal mince) pour ajuster l'espace entre le tambour rotatif et le panneau de flamme.
	Bruit du moteur du tambour rotatif de flamme.	Manque de lubrifiant ou défectuosité. Remplacez le moteur.
	Le câblage intérieur est lâche et tombe entre le tambour rotatif et le panneau arrière, causant un bruit de frottement.	Recâblez et fixez les fils pour les empêcher de tomber.
Le système de chauffage ne fonctionne pas	Le moteur du système de chauffage.	Si le moteur ne fonctionne pas, la soufflerie ne tournera pas, ce qui entraînera une surchauffe du système de chauffage. Éteignez et débranchez le foyer. Remplacez tout le système de chauffage.
Les flammes ne tournent pas. (Les flammes ne bougent pas bien ou sont immobiles).	Le moteur du tambour rotatif de flamme (item 8)	Le bruit peut être produit par un tambour rotatif (item 23) incurvé qui frappe/frotte sur le mur de flamme (item 25) et sur le mur arrière pendant la rotation.
Le foyer ne se connecte pas au réseau Wifi	Problèmes de connexion entre le modem et le foyer	a) relancez l'application et réessayez de vous connecter b) éteindre / rallumer l'alimentation principale du foyer c) redémarrer le modem

Dépannage

Problème	Cause possible	Solution
Peu ou pas de flamme / lit de braise / peu ou pas d'éclairage au haut du foyer	Les ampoules de flamme DEL sont brûlées ou mal branchées.	Vérifiez les ampoules DEL et remplacez-les si nécessaire.
	Les ampoules DEL du lit de braise sont brûlées ou mal branchées.	Vérifiez les ampoules DEL et remplacez-les si nécessaire.
	Les ampoules DEL au haut du foyer sont brûlées ou mal branchées.	Vérifiez les ampoules DEL et remplacez-les si nécessaire.
	La carte du circuit principal est brûlée ou mal branchée.	Vérifiez la carte de circuit principal et remplacez-la si nécessaire.
L'appareil n'émet pas d'air chaud	La température de la pièce est supérieure au réglage de la température de l'appareil (lorsque réglé sur la température ambiante).	Réinitialisez les réglages.
	Le système de chauffage est verrouillé.	Déverrouillez le système de chauffage. Voir la section sur le fonctionnement.
	Le système de chauffage est brûlé.	Vérifiez le système de chauffage et remplacez-le si nécessaire.
L'appareil ne démarre pas lorsque le bouton de marche est activé.	L'appareil n'est pas branché dans une prise électrique ou le raccordement fixe est mal fait (s'il y a lieu).	Vérifiez le branchement et branchez-le dans une prise de 120V. Vérifiez le raccordement fixe (s'il y a lieu).
	L'appareil a surchauffé et l'interrupteur de sécurité a été déclenché.	Débranchez le cordon d'alimentation et laissez l'appareil refroidir pendant 15 minutes puis rebranchez le cordon d'alimentation et rallumez l'appareil.
	Le circuit imprimé est brûlé.	Vérifiez la carte de circuit imprimé et remplacez-la si nécessaire.
La télécommande ne fonctionne pas	Les piles sont faibles.	Remplacez les piles de la télécommande.
Le chauffage s'éteint automatiquement	La pièce est trop chaude.	Le système de chauffage possède un thermostat intégré de sorte qu'il s'éteindra automatiquement lorsque la température pré-réglée est atteinte. Il se rallumera automatiquement lorsque la température ambiante de la pièce descend sous la température pré-réglée de l'appareil.
L'écran tactile/ la télécommande ne fonctionne pas	Le panneau de verre frontal a été déplacé ou n'est pas correctement fixé.	Débranchez l'appareil. Si l'appareil est encastré dans le mur, fermer le fusible alimentant l'appareil. Vérifiez que le panneau de verre frontal est à la bonne position et repose à plat sur l'écran tactile de l'appareil. Après 10 secondes, rebranchez et rallumez l'appareil pour le réinitialiser.



IMPORTANT

For questions, concerns or problems with our product please email our customer service department:

customercare@jrhome.com

DATED PROOF OF PURCHASE REQUIRED FOR WARRANTY SERVICE

Si vous éprouvez des difficultés, ou si vous avez des questions ou des préoccupations, prière de faire parvenir un courriel à notre Service à la clientèle

customercare@jrhome.com

UNE PREUVE D'ACHAT DATÉE EST REQUISE POUR SE PRÉVALOIR DE LA GARANTIE.

WARRANTY

This product is inspected, tested and carefully packaged to minimize the chance of damage during shipment. If a part (excluding light bulbs, glass and fuses*) within two years from the date of purchase proves to be defective in material or fabrication under normal use, the part will be repaired or replaced. The Company's obligation under the warranty is to replace or repair defective parts at our discretion. Any expenses or damage resulting from the installation, removal or transportation of the product will be the responsibility of the owner and are not covered by this warranty. The owner assumes all other risks arising from the use or misuse of the product. The warranty will be void if the product damage or failure is deemed by the Company to be caused by accident, alteration, misuse, abuse, incorrect installation or removal, or connection to an incorrect power source by the owner. The Company neither assumes, nor authorizes any person or entity to assume for it any obligation or liability associated with its products. Light bulbs and fuses are not covered under this warranty. If you have any questions regarding the warranty or service, please contact us at **customercare@jrhome.com**

Customer Service:

JR Home Products

Unit 306 - 19100 Airport Way, Pitt Meadows, BC V3Y 0E2

Toll Free: 1-800-561-5550

E-mail: **customercare@jrhome.com**

AVERTISSEMENT

Ce produit a été soigneusement inspecté, testé et emballé afin de minimiser les risques de dommages durant le transport. Si l'une des pièces (à l'exception des ampoules électriques verre et des fusibles*) s'avère défectueuse au niveau de sa fabrication ou de ses matériaux pour deux l'années qui suit la date de l'achat, suite à une utilisation normale, la pièce sera réparée ou remplacée. La Compagnie est tenue de réparer ou remplacer les pièces défectueuses, à sa discrétion, en vertu de la garantie. Tout frais ou dommage résultant de l'installation, du démantèlement ou du transport du produit demeure la responsabilité du client et n'est pas couvert par cette garantie. Le client assume tout autre risque résultant de l'utilisation, correcte ou fautive, du produit. La garantie devient nulle si la Compagnie détermine que le dommage ou le mauvais fonctionnement est causé par un accident, une modification, une mauvaise utilisation, un abus, une mauvaise installation ou un mauvais démantèlement ou un branchement à une source électrique inadéquate de la part du client. La Compagnie n'est pas responsable et n'autorise quiconque, personne ou entité légale, à accepter de responsabilité ou obligation en son nom, en rapport avec ses produits.

* Les ampoules électriques et les fusibles ne sont pas couverts par cette garantie. Pour toute question en rapport avec la garantie ou le service, envoyez-nous un courriel à: **customercare@jrhome.com**.

Service à la clientèle :

JR Home Products

Unit 306 - 19100 Airport Way, Pitt Meadows BC V3Y 0E2

Toll Free: 1-800-561-5550

E-mail: **customercare@jrhome.com**

You MUST register your product to receive warranty service.

Registration can be completed online at **www.jrhome.com** or by mailing this form.

Vous DEVEZ enregistrer votre produit pour vous prévaloir de la garantie.

L'enregistrement sera complet une fois que vous aurez posté ce formulaire ou s'inscrire en ligne à:

Warranty Registration Information Form / Formulaire d'enregistrement

ement de la garantie

Name / Nom: _____

Street / Address: _____

City / Ville: _____

Province / Province: _____

Postal Code / Code postal: _____

Daytime Phone # / No téléphone jour: _____

Evening Phone # / No téléphone soir: _____

E-Mail Address / Courriel: _____

Product/Produit: _____

Place of Purchase / Lieu de l'achat: _____

Date of Purchase / Date de l'achat: _____

Model # / No de modèle: _____

Serial # / Numéro de série: _____

You MUST register your product to receive warranty service.

For warranty service, contact J&R Home Products at the address, phone numbers listed below within 30 days of purchase. Be sure to have your sales receipt and original date of purchase. All warranty service will be coordinated by J&R Home Products service center.

Vous DEVEZ enregistrer votre produit pour vous prévaloir de la garantie.

Afin de faire valoir la garantie, communiquez avec J&R Home Products à l'adresse et aux numéros indiqués ci-dessous dans les 30 jours suivant la date d'achat. Ayez en main votre reçu et la date d'achat. Toutes les demandes liées aux garanties seront traitées par le centre de service de J&R Home Products.

07.18.23